

Motor Eléctrico Industrial Trifásico de Alta Potência Linha HP

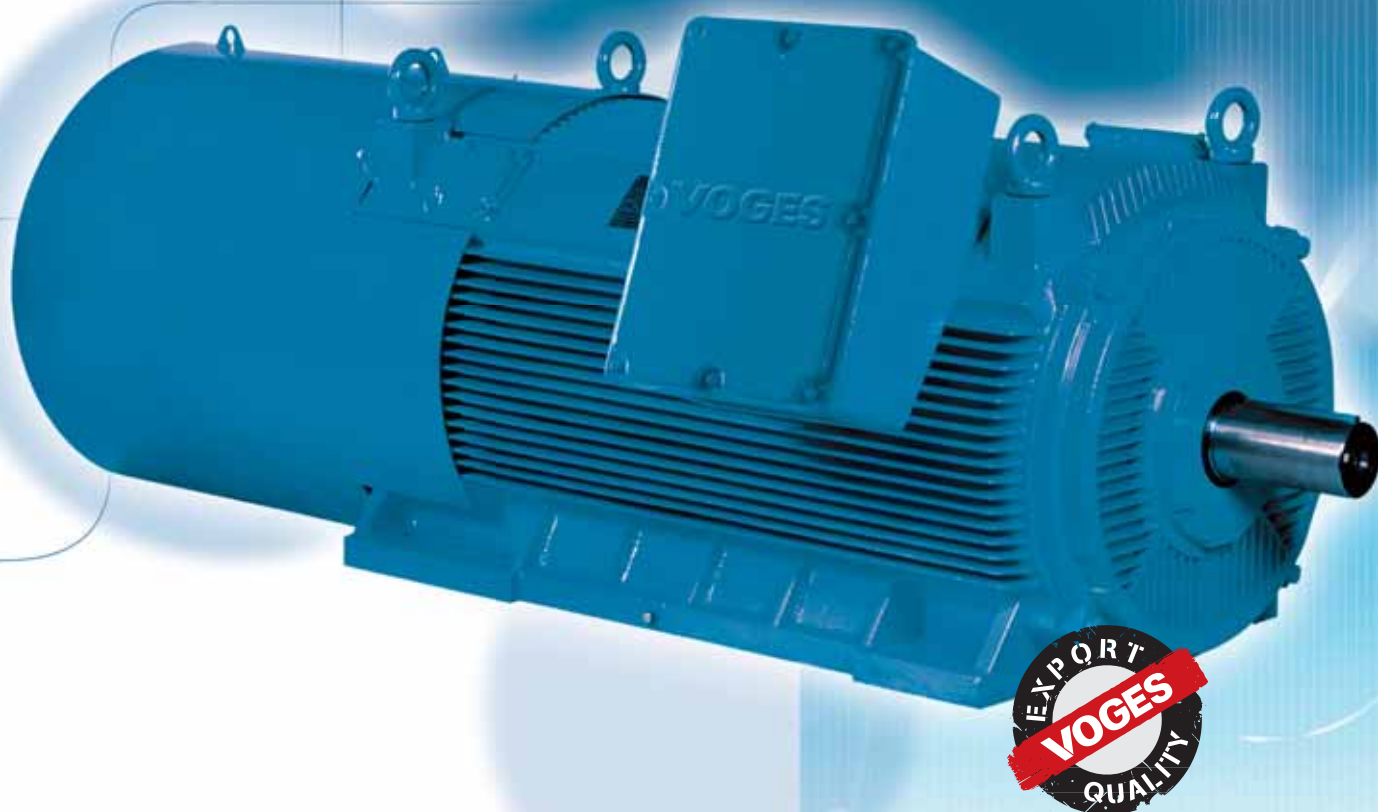

VOGES
MOTORES

MOTOR ELÉTRICO INDUSTRIAL TRIFÁSICO DE ALTA POTÊNCIA - LINHA HP

APLICAÇÕES

Resistentes e versáteis, os motores elétricos Voges satisfazem aos mais exigentes padrões de qualidade e se ajustam a uma gama diversificada de aplicações, tais como:

- Indústria química e petroquímica;
- Têxtil e celulose;
- Extração mineral;
- Indústria siderúrgica;
- Usinas de açúcar e álcool;
- Estações de bombeamento.

CARACTERÍSTICAS

- Motor assíncrono de indução com rotor de gaiola de esquilo;
- Carcaça: 355 e 400;
- Totalmente fechado com ventilação externa;
- Potência: 350 a 1000 cv *;
- Frequência: 60Hz *;
- Tensão: 380/660 ou 440/760V *;
- Grau de proteção: IP55 *;
- Polaridade: 355 (2 a 8) 400 (4 a 8) pólos**;
- Classe de isolamento: F (155°C) ou H (180°C);
- Categoria N;
- Mancais de Rolamento.

* outras opções sob consulta;
** 2 pólos na carcaça 400 sob consulta.

VANTAGENS

ACESSÓRIOS FORNECIDOS COMO PADRÃO

- Terminal de aterramento na carcaça e caixa de bornes;
- Sensor de temperatura tipo PT100 a 3 fios (1 por mancal e 2 por fase);
- Forma construtiva: B3;
- Duas caixas de bornes;
- Fator de serviço 1.0;
- Regime de serviço contínuo - S1;
- Resistência de aquecimento;
- Placa de bornes;
- Pino graxeiro;
- Pintura epóxi;
- Placa de identificação em inox.

OPCIONAIS

- Labirinto taconite;
- Forma construtiva: fixação por pés ou flange FF;
- Balanceamento especial;
- Caixa de ligação em aço soldado de diversos tamanhos, conforme a necessidade;
- Banco de capacitores para correção de fator de potência;
- Sensor de temperatura tipo PTC, NTC ou bimetálico;
- Eixos especiais;
- Encoder;
- Grau de proteção IPW55 ou maior;
- Mancais especiais;
- Mancais isolados;
- Pintura especial;
- Prensa cabos;
- Sensor de vibração;
- Uma ou mais caixas de ligação;
- Ventilação independente.

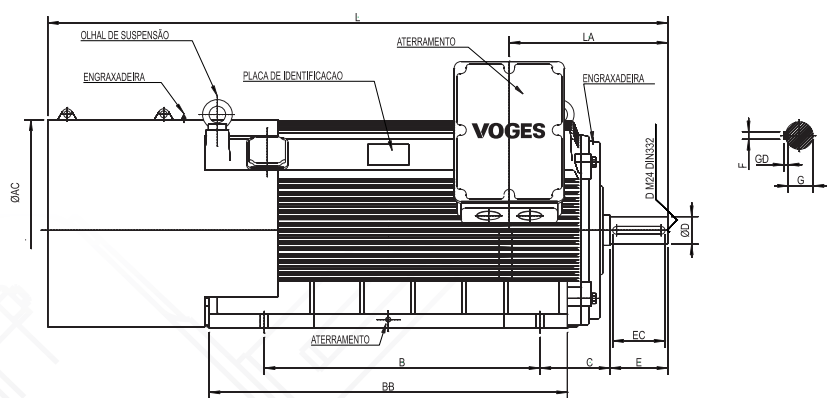
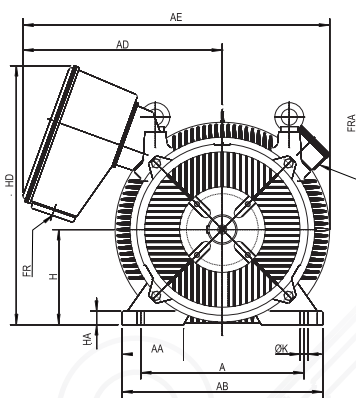

CARCAÇA	PÓLOS	A	AA	AB	Ø AC	AD	AE	B	BB	C	PONTA DE EIXO						H	HA	HD	ØK	L	LA	ROLAMENTOS				
											Ø D	E	F	G	GD	EC							FR (RWG-BSP)	FRA (RWG-BSP)	LA	LOA	OPCIONAIS
355	2	610	230	750	801,5	745	1146	900 1000 1120	1300	254	65 m6	140	18	58	11	130	355	50	968	28	1990	575	2X3"	3X3/4"	6314C3	6314C3	-
355	4-6-8	610	230	750	801,5	745	1146	900 1000 1120	1300	254	100 m6	210	28	90	16	190	355	50	968	28	2060	575	2X3"	3X3/4"	6322C3	6319C3	NU322C3
400	4-6-8	686	218	840	902	804	1255	900 1120	1300	280	110 m6	210	28	100	16	190	400	50	1042	36	2100	640	2X3"	3x3/4"	6324C3	6320C3	NU324C3

GRUPO
VOGES

BR 116, Km 145, nº 5000 • São Ciro • CEP: 95059-520 Caxias do Sul • RS • Brasil
Fone: +55 (54) 3026.3400 • Fax: +55 (54) 3026.3401
www.voges.com.br