

1.1 Lista de peças de principais substituições externas

Item #	Quantidade	Descrição	# Catálogo
1	1	TUBO, ALÇA DE IÇAMENTO, 1.125" Diam. Int., 11.85" Comprimento	9-7505
2	2	CONJUNTO, ALÇA DE IÇAMENTO	9-7506
3	1	TAMPA, LADO ESQUERDO Inclui: TAMPA, LADO ESQUERDO PLACA, ALERTA AO USUÁRIO, INGLÊS	9-7610
4	1	TAMPA, LADO DIREITO, Inclui : TAMPA, LADO DIREITO ENCAIXE, PAINEL DO LADO DIREITO PLACA, ALERTA AO USUÁRIO, FRANCÊS	9-7609
5	1	SUPORTE DO CABO, Inclui : PAINEL, SUPORTE DO CABO ENCAIXE, PAINEL LATERAL ESQUERDO	9-7611

ELITE(31)33914769

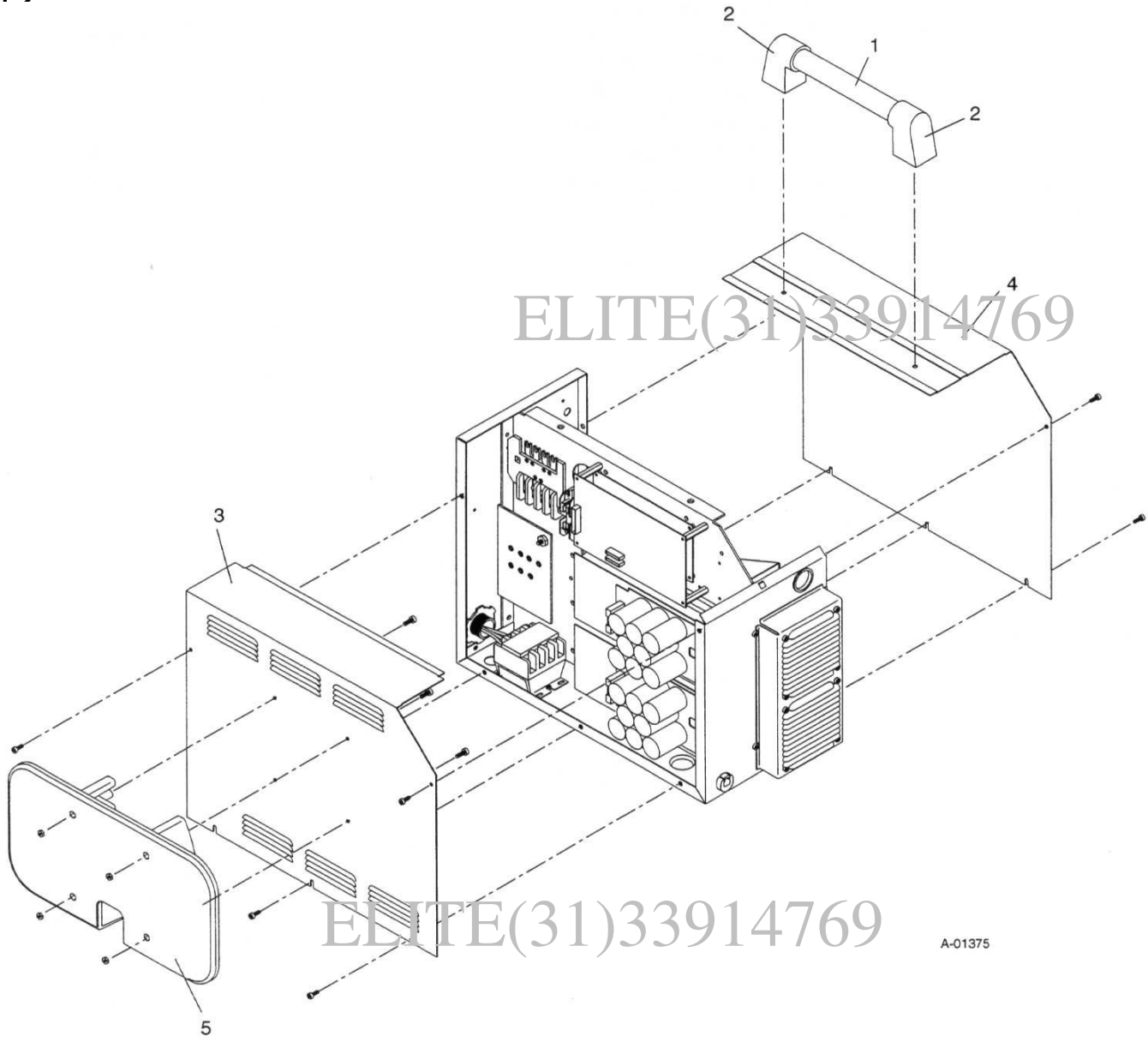

Lista de peças de substituição do painel de acesso

ELITE(31)33914769

Item #	Quantidade	Descrição	# Catálogo
1	1	CONJUNTO, PCB POT/LED	9-7519
2	1	BOTÃO, CONCÊNTRICO INTERNO	9-4146
3	1	CHAVE LIGA DESLIDA, DPST	8-3258
4	1	CHAVE, DOIS POLOS, DPST	9-1042
5	1	PAINEL, ACESSO Inclui : PAINEL, ACESSO ENCAIXE, PAINEL DE ACESSO PLAQUETA, PAINEL DE ACESSO	9-7608
6	1	PARAFUSO, "DZUS"	9-4346
7	1	ANEL DE RETENÇÃO, "DZUS"	9-4347

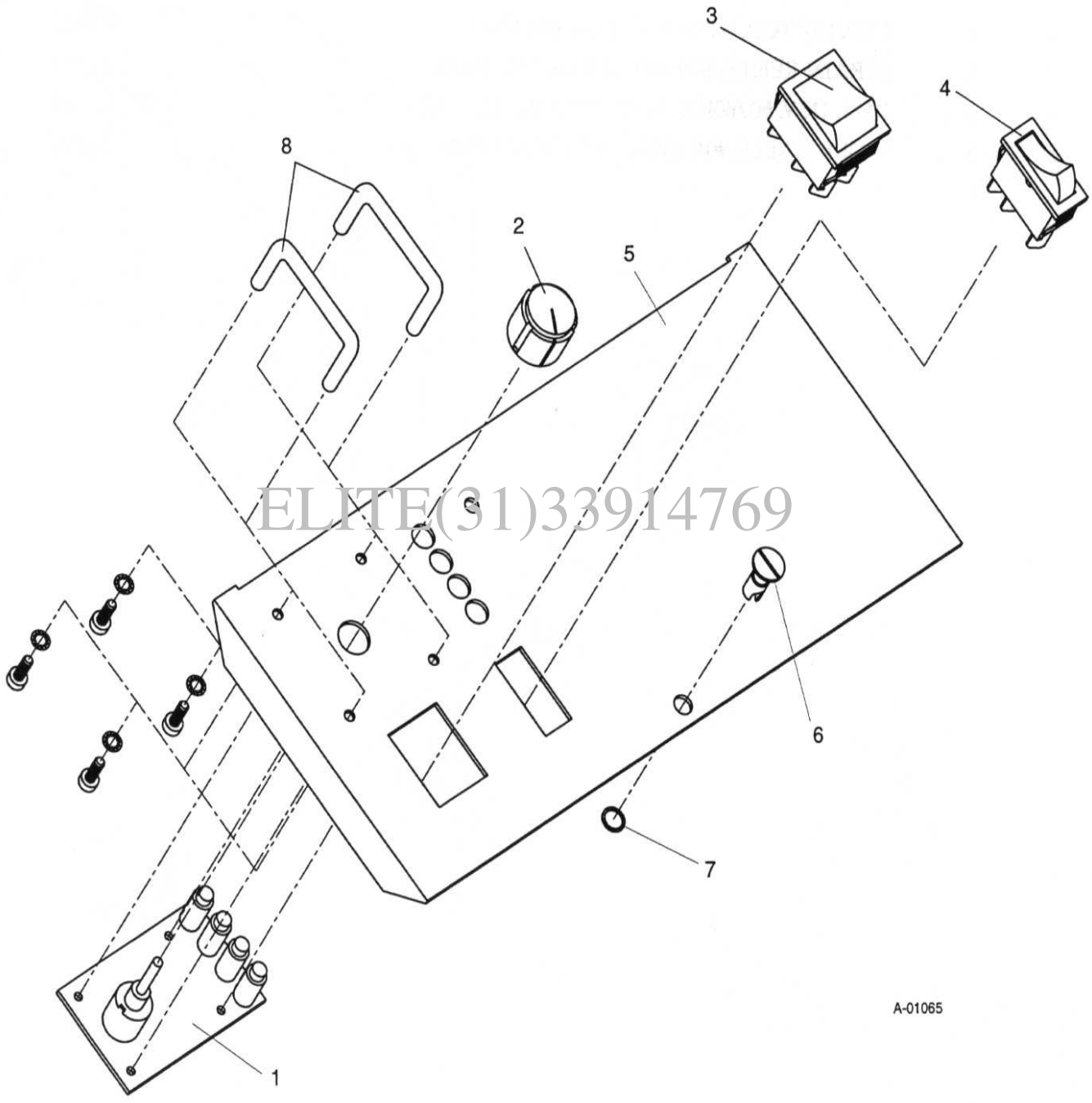

A-01065

Lista de peças de substituição do painel frontal

Item #	Quantidade	Descrição	# Catálogo
1	1	BASE/FRONTAL, UNIDADE Includo : BASE/FRONTAL, UNIDADE ETIQUETA DE TERRA PLAQUETA EUA (1 3/4" x 3") ENCAIXE, PAINEL FRONTAL	9-7607 8-4243 8-3216
2	1	CONTATORA, E PÓLOS, 40 FLA, 120 VCA	9-7507
3	1	ALIVIADOR DE TENSÃO – 0.320 – 0.360	8-5537
4	1	VENTILADOR, 115 VCA, 50/60 Hz, 95/115 CFM COM LINGUETAS DE 0.187"	8-3209
5	1	CABO DE TRABALHO, #6 AWG, 4.5 METROS COM GARRA	9-7540
6	1	PAINEL, PROTEÇÃO DO VENTILADOR	9-7620
7	1	CONJUNTO, SENSOR DE CORRENTE PCB	9-7602

ELITE(31)33914769

1.4

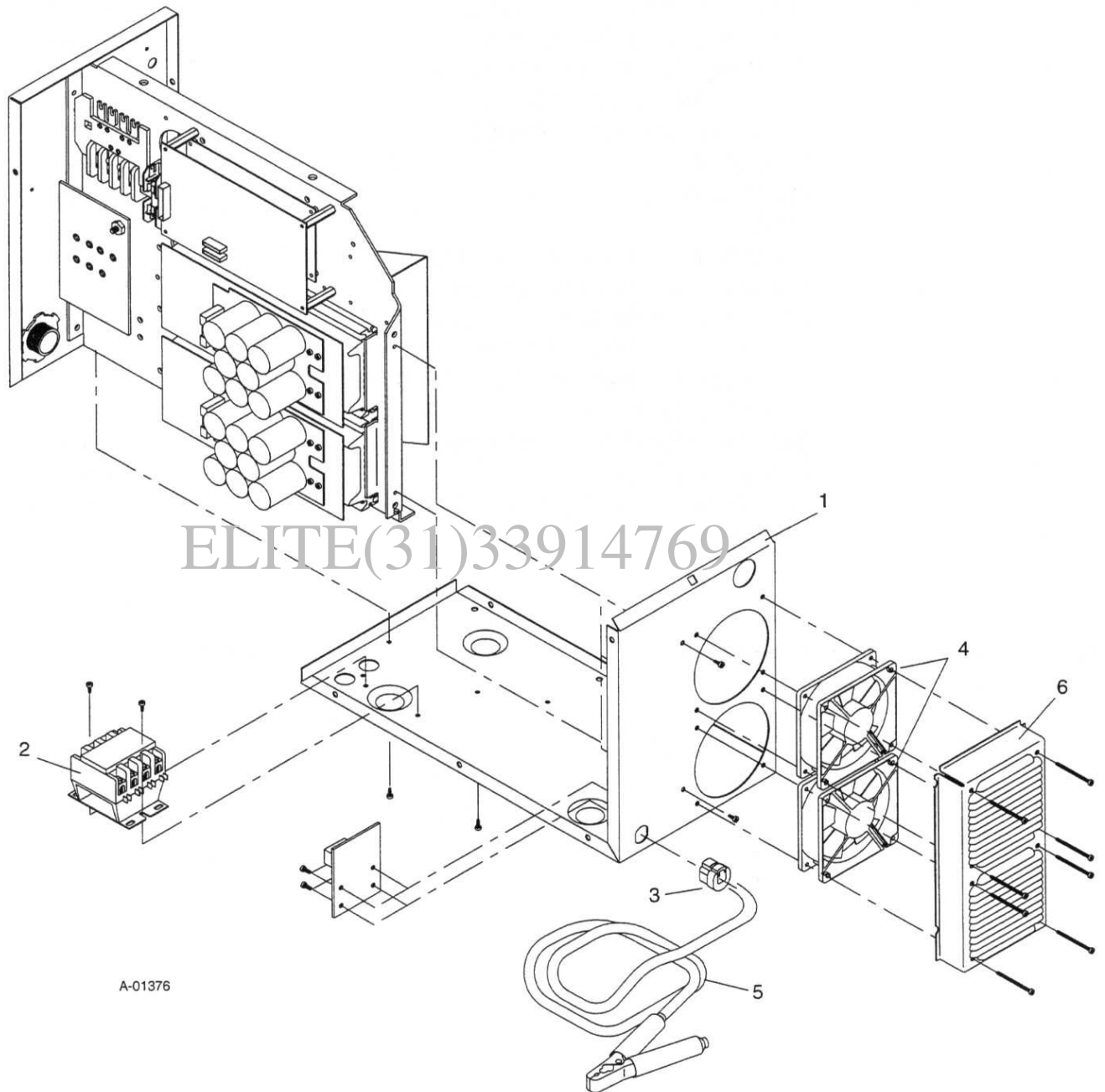

A-01376

Lista de peças de substituição dos componentes painel frontal

ELITE(31)33914769

Item #	Quantidade	Descrição	# Catálogo
1	1	ISOLADOR, PCB DE ENTRADA	Veja Nota 1
2	2	CONJUNTO DO CABO, FITA 10 CIR, 15" COMPRIM.	9-5922
3	1	CABO, FITA CIRCUITO 20	9-7510
4	1	CONJUNTO PCB DE CONTROLE LÓGICO	9-7601
5	1	CONJUNTO, PCB ACIONADOR DA PORTA	9-7562
6	2	CONJUNTO, FET DISSIPADOR Inclui : CONJUNTO, FET DISSIPADOR	9-7603
7		TAMPA CONTRA PÓ, CONJUNTO FET	
8	1	BLOCO FUSÍVEL	9-5562
9	1	FUSÍVEL, 0.8 A, 600 V, 13/32" DIAM.	9-7526
10	1	BUCHA	Veja Nota 1
11	1	CONJUNTO, BLOCO DE SELEÇÃO DE TENSÃO	Veja Nota 1
12	4	ESPAÇADORES, #10 – 32 x 3/8" HEX x 2" COMPRIM., AL.	Veja Nota 1
13	1	CONJUNTO PONTE DE DIODOS Inclui : PONTE DE DIODOS, 75 AMP., 1600 V	9-7604
14		PLACA TÉRMICA, QIII, MÓDULO DE ENTRADA	
15	1	CONJUNTO, PCB DE ENTRADA	9-7600
16	1	SUPORTE, CONJUNTO DISSIPADOR DE CALOR	Veja Nota 1
17	1	CABO, 2 CIRCUITOS	Veja Nota 1
18	1	BLOCO TERMINAL, 4 POSIÇÕES, 50 A	Veja Nota 1
19	1	CONJUNTO, BLOQUEADOR DE ENTRADA	9-7605

NOTA 1 : Item mostrado apenas para propósitos de ilustração

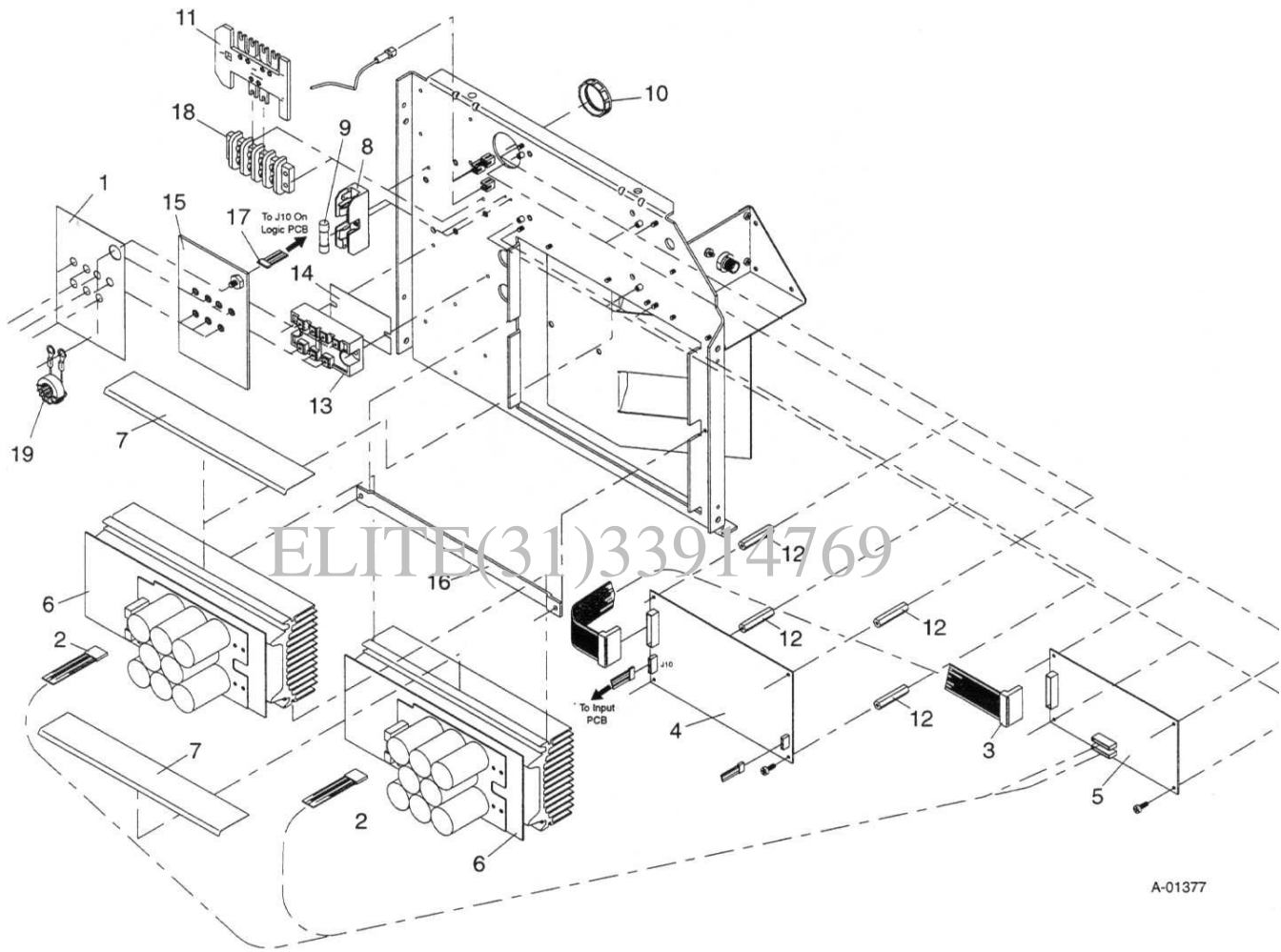

Lista de peças de substituição do painel traseiro

ELITE(31)33914769

Item #	Quantidade	Descrição	# Catálogo
1	1	CHAVE DE PRESSÃO – 35 PSI	9-1044
2	1	VÁLVULA, SOLENÓIDE 1/8" NPT	8-3370
3	1	REGULADOR, LINHA DE AR	9-7514
4	1	CONECTOR FLEXÍVEL	8-6307
5	1	JOELHO ¼" NPT	9-2184
6	1	TÊ 1/8" NPT	8-0352
7	1	REDUÇÃO ¼" - 1/8" NPT	9-2023
8	1	CONEXÃO, NIPLE 1/8" NPT x 2" COMPRIMENTO, LATÃO	9-7524
9	1	CONEXÃO. 1/8" NPT x ¼" TUBO 90°	9-7525
10	1	MEDIDOR DE PRESSÃO	9-1045
11	1	PAINEL, TRASEIRO Inclui : PAINEL, TRASEIRO PLACA, SUPRIMENTO DE GÁS PLACA, CONEXÕES DE ENTRADA DE FORÇA	9-7588
12	1	SUPORTE, MONTAGEM DO REGULADOR	9-7589
13	2	10-32 x 5 PPH SWAGEFORM STL ZN. PARKER KALON	9-7590
14	1	SUPORTE, MONTAGEM DO FILTRO LAMAN	9-7535
15	1	CONJUNTO DO FILTRO DE AR DE DOIS ESTÁGIOS – OPCIONAL	7-7500
	1	CONJUNTO DE FILTRO DE AR DE ESTÁGIO DUPLO	9-1020
	1	FILTRO DE REPOSIÇÃO PRIMEIRO ESTÁGIO	9-1021
	1	FILTRO DE REPOSIÇÃO SEGUNDO ESTÁGIO	9-1022
16	1	CONJUNTO, MANGUEIRA, FILTRO PARA REGULADOR	9-7513
17	1	PORCA DE MONTAGEM DO PAINEL	9-5804

1.6

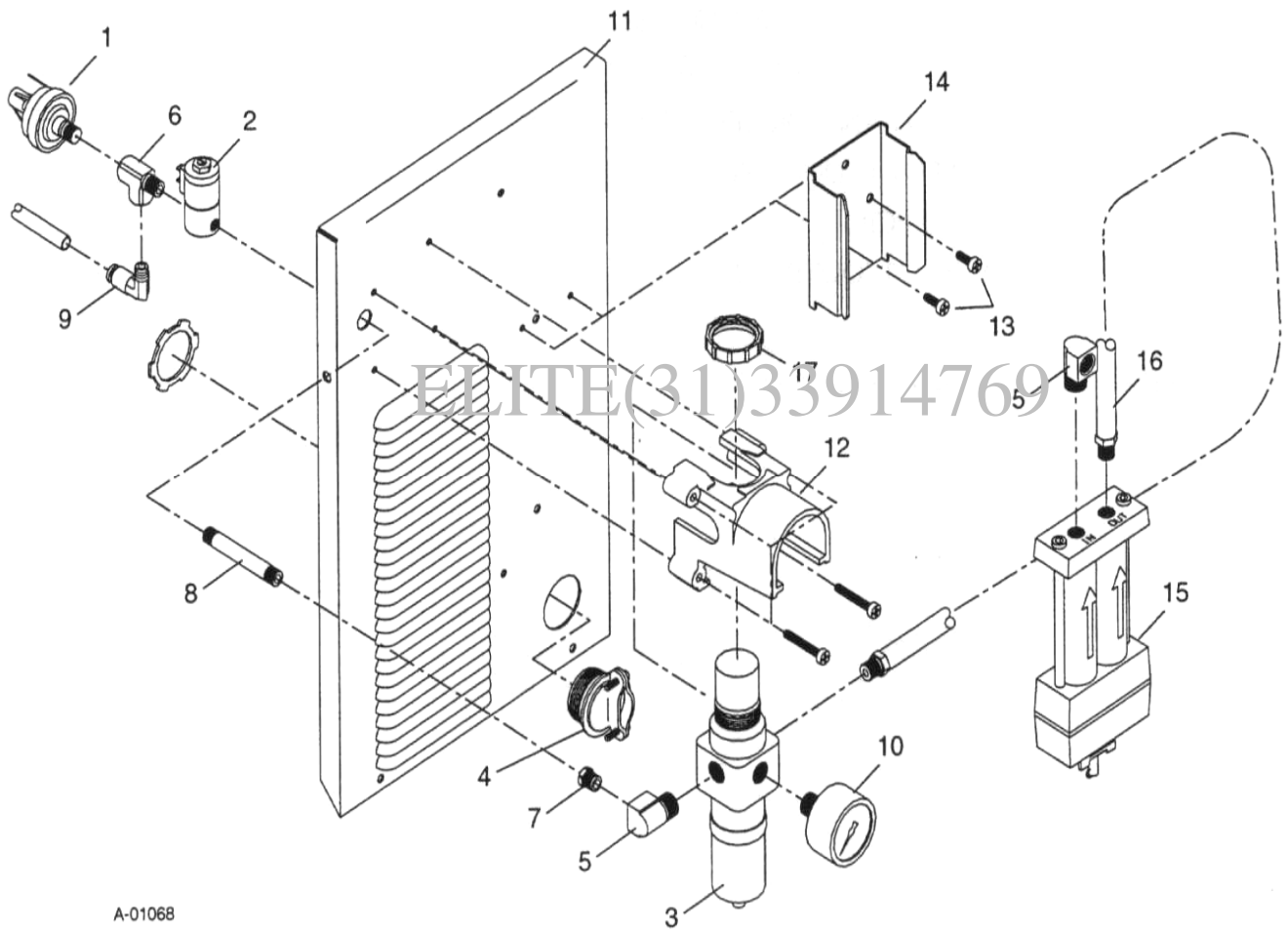

A-01068

Lista de peças de substituição de componentes do painel lateral direito

ELITE(31)33914769

Item #	Quantidade	Descrição	# Catálogo
1	1	ADAPTADOR DO COMPARTIMENTO, O2B – 1/8" NPT	9-4045
2	2	PORCA DE TRAVA 9/16" – 1/8"	8-2149
3	1	DISSIPADOR DE CALOR, PONTE DE ENTRADA	Veja Nota 1
4	1	CHASSIS, CENTRAL	Veja Nota 1
5	1	PAINEL, CONJUNTO DE MONTAGEM DO PILOTO	Veja Nota 1
6	1	SUORTE, MONTAGEM DO COMPARTIMENTO	Veja Nota 1
7	1	ISOLADOR, COMPARTIMENTO	Veja Nota 1
8	1	RELÉ PCR, DPST-NO, 25 AMP @ 250 V, BOBINA DE 12 VCC	9-7508
9	1	TRANSFORMADOR, AUXILIAR, CARRETEL IEC	9-7541
10	1	CONJUNTO, TRANSFORMADOR PRINCIPAL	9-7599
11	1	CONJUNTO, INDUTOR DE SAÍDA	9-7598
12	2	CONEXÃO, 1/8" NPT x TUBO 1/4"	8-3360
13	1	BOBINA, TRANSFORMADOR CD, SECUNDÁRIO	9-7597
14	1	BOBINA, INDUTOR PILOTO	9-7591
15	1	CONJUNTO, PCB DO CD	9-7517
16	1	CONJUNTO, PCB DE SAÍDA PILOTO	9-7518

Nota 1: Item mostrado apenas para propósitos de ilustração

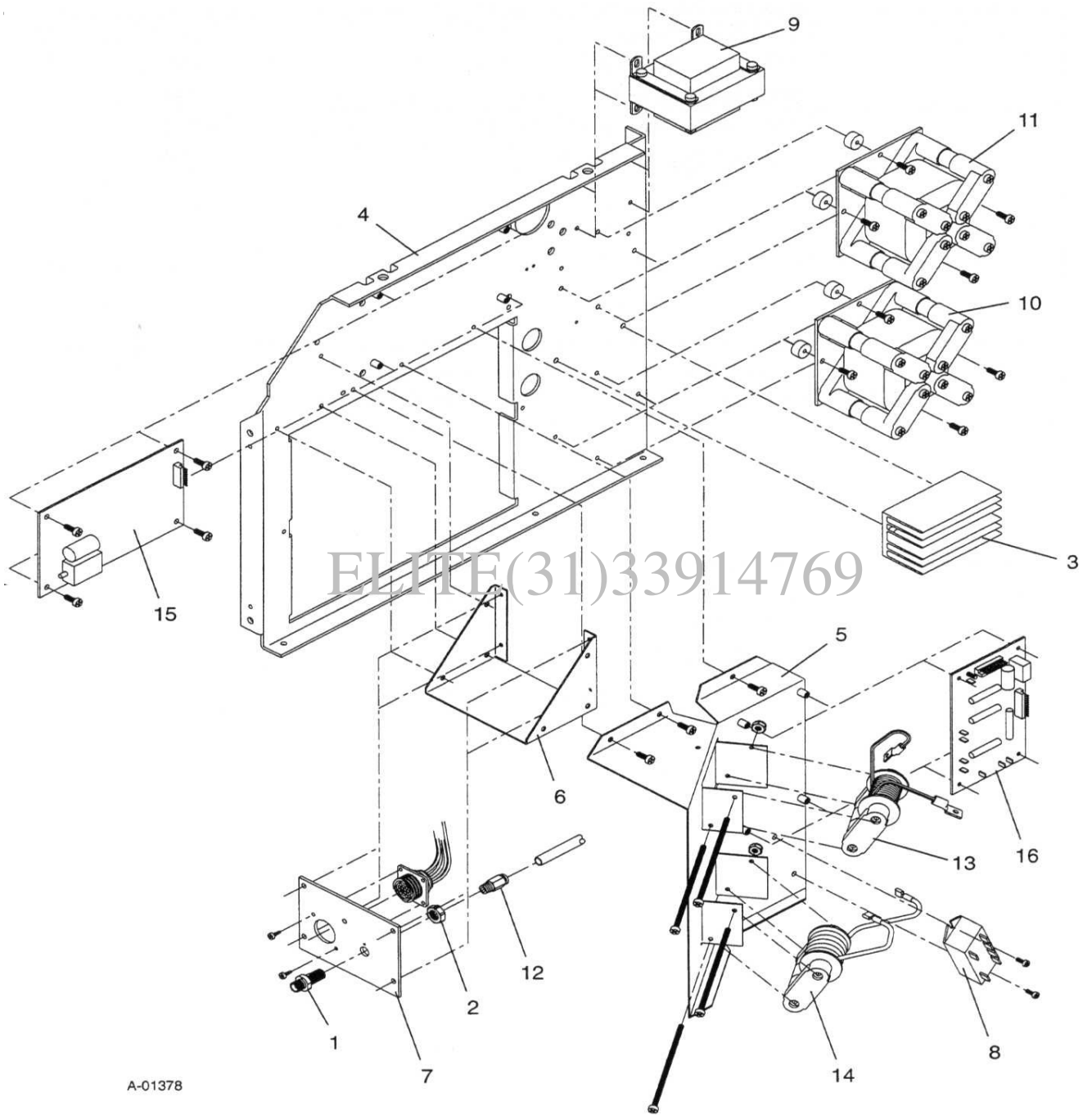

ELITE(31)33914769

A-01378

Opções e acessórios

Quantidade	Descrição	# Catálogo
1	Carrinho de transporte	7-7777
	Cabo de Interface – Para uso apenas com tocha a máquina	
1	7.62 m	8-5557
1	15.24 m	8-5558
1	Transformador 575 V	9-7500
1	Cabo de entrada de força monofásico	9-7512
1	Gabarito para corte circular	7-3291

ELITE(31)33914769