

9) MECANISMO DE AVANÇO DE ARAME

9.1) Peças de reposição

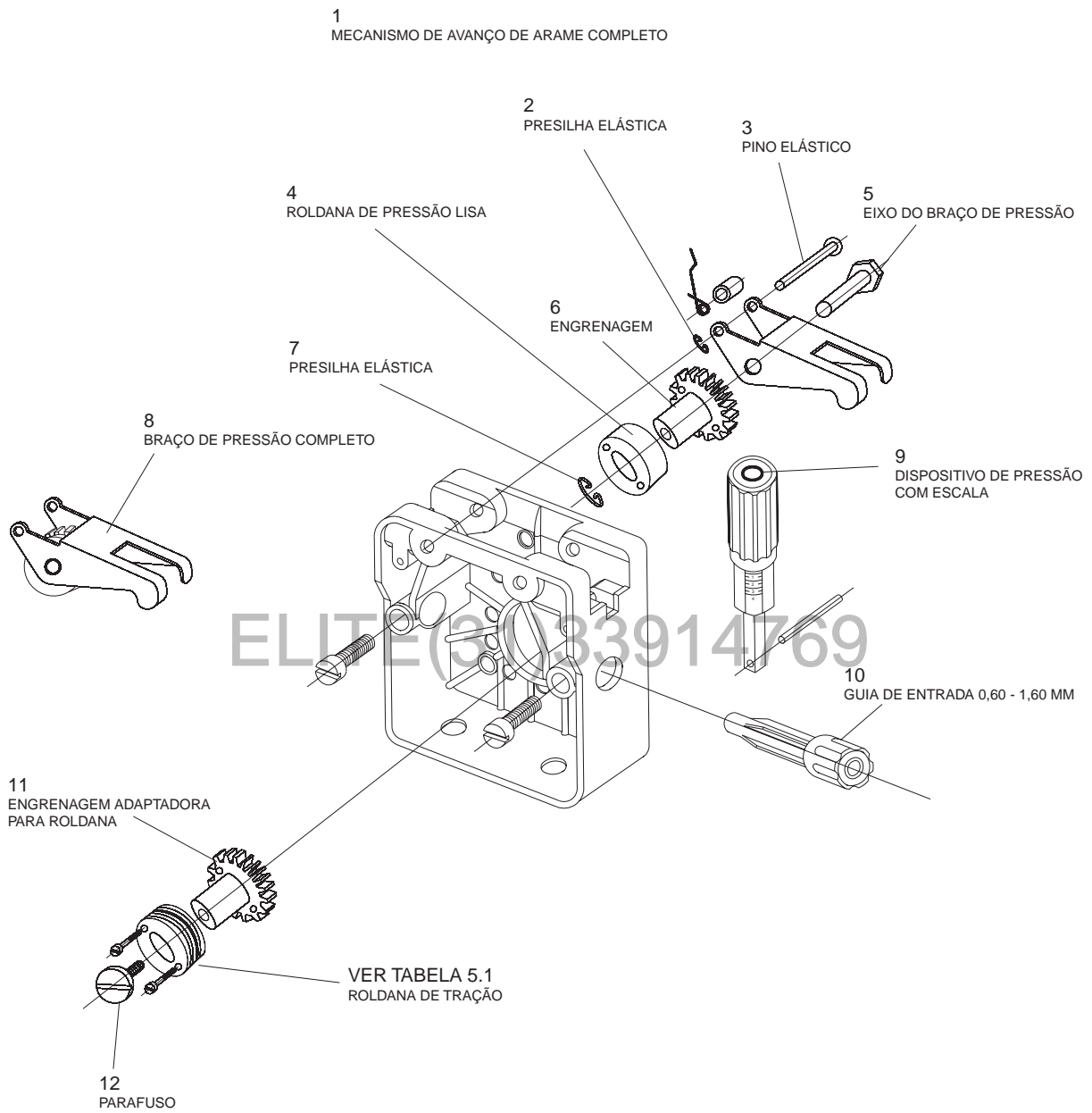

10) DESENHO DE CONJUNTO

10.1) Peças de reposição

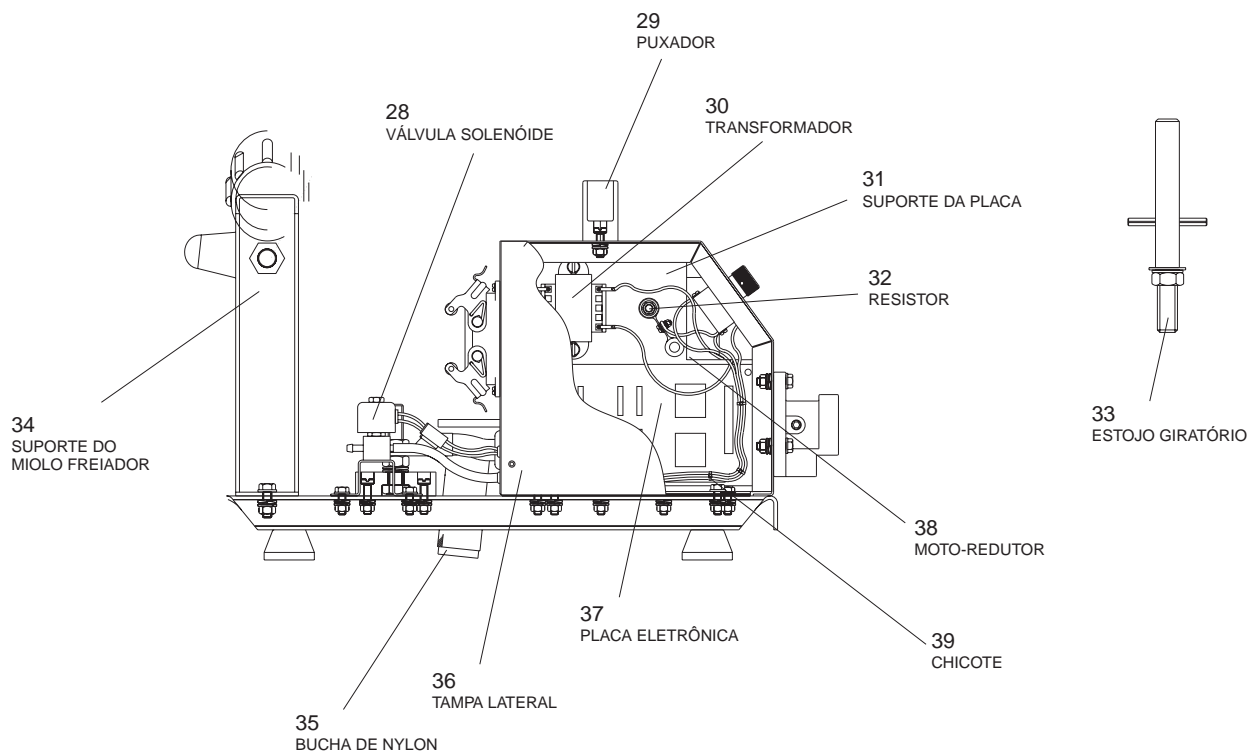
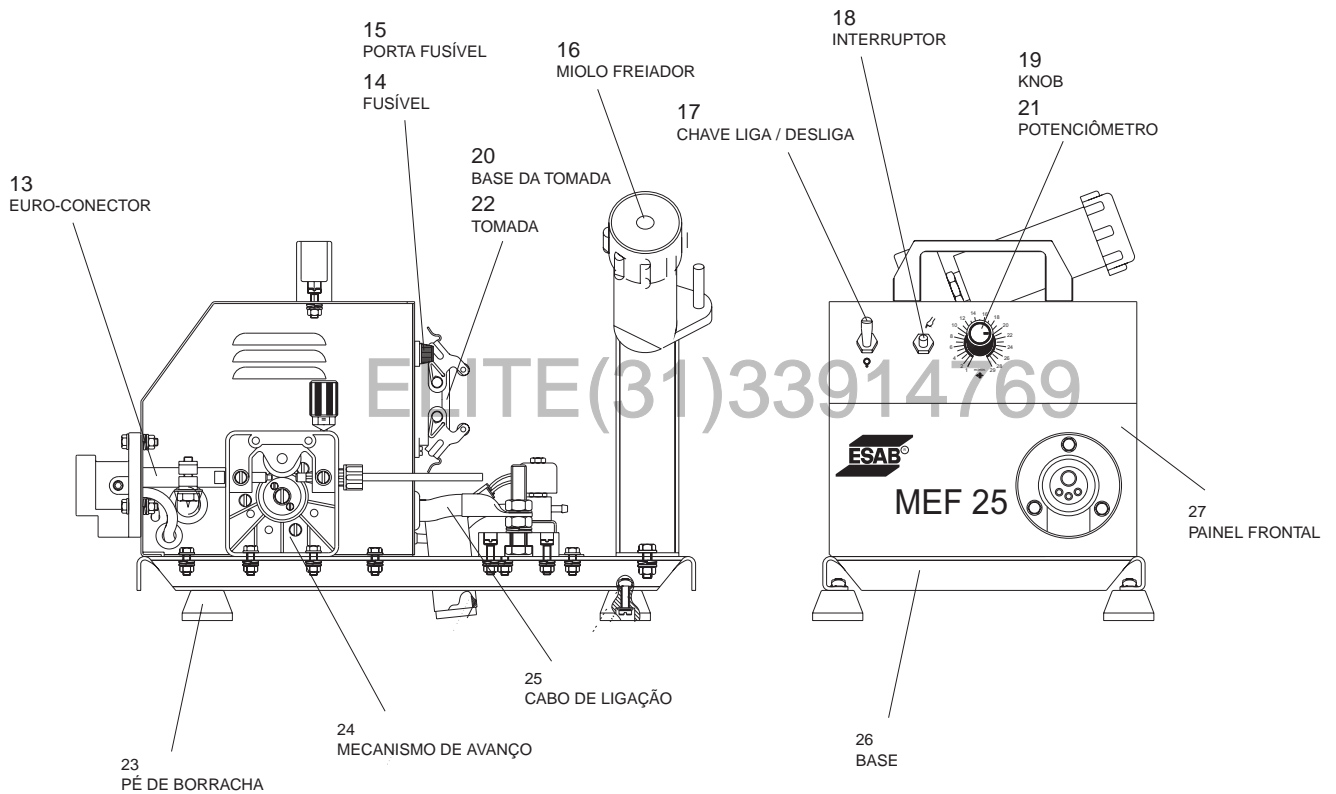

11) OPCIONAIS

TABELA 11.1

Diâmetro (mm)	Referência
Conjunto de cabos MIG 400 A (2 m)	40
Conjunto de cabos MIG 400 A (10 m)	41
Conjunto de cabos MIG 400 A (15 m)	42
Conjunto de cabos MIG 400 A (20 m)	43
Conjunto de cabos MIG 400 A (25 m)	44